



Construisez pas-à-pas la plus légendaire des voitures françaises : la 4L Export. Chaque pièce est clairement identifiée et les instructions faciles à suivre.

PAS-À-PAS : ÉTAPE 2



- 2A** raidisseur capot 1
- 2B** raidisseur capot 2
- 2C** bande d'étanchéité
- 2D** enjoliveurs des phares
- 2E** supports des phares
- 2F** verres des phares
- 2G** supports des phares antibrouillard
- 2H** verres des phares antibrouillard
- BP** vis M 1,7 x 4 mm (x 10)
- BM** vis M 2,0 x 4 mm (x 4)
- AM** vis M 1,7 x 4 mm (x 3)

Les étapes de ce numéro :

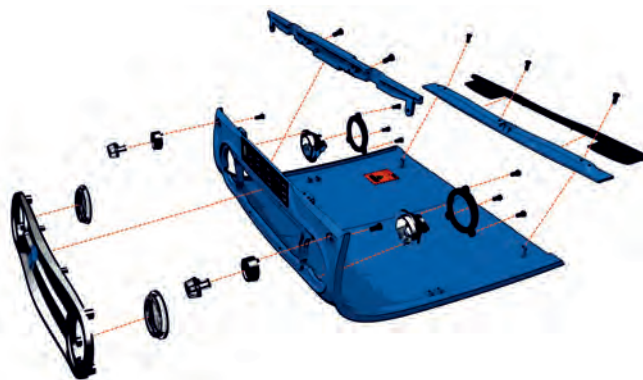

1

Fixez les verres des phares **2F** sur le cadre de calandre **1G**.

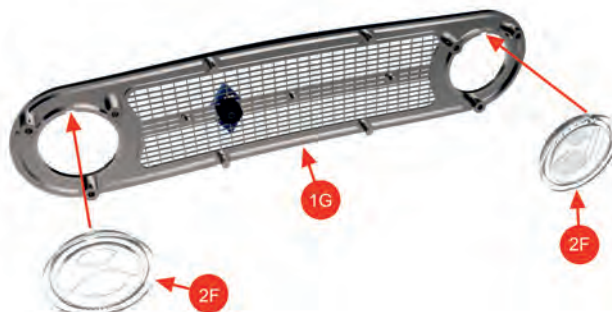

2

Fixez les supports des phares **2E** sur les verres des phares **2F**.

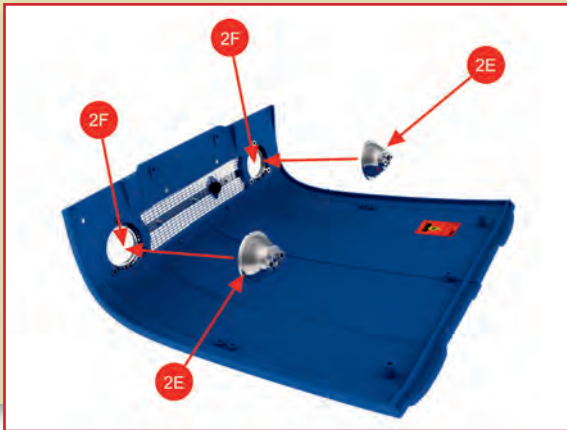
**3**

Fixez les enjoliveurs des phares **2D** sur le cadre de calandre **1G**. Assemblez avec les vis **BP**.

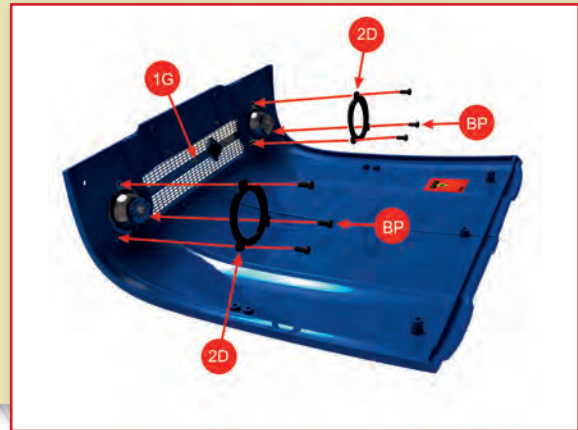
**4**

Fixez le raidisseur capot **2B** sur le raidisseur capot **1A** à l'aide des vis **AM**.

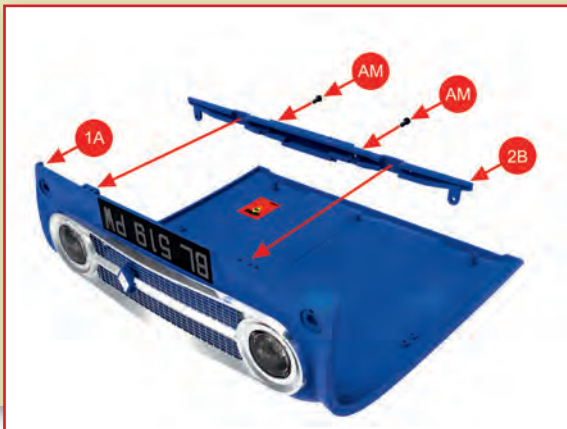
**5**

Fixez les verres des phares antibrouillard **2H** via les supports **2G** sur le capot **1A** avec les vis **BP**.

**6**

Fixez la bande d'étanchéité **2C** sur le raidisseur capot **1A** d'un bout à l'autre, et fixez l'ensemble sur le capot **1A** avec les vis **BM**.

**Résultat final**